

Alstahaug
kommune

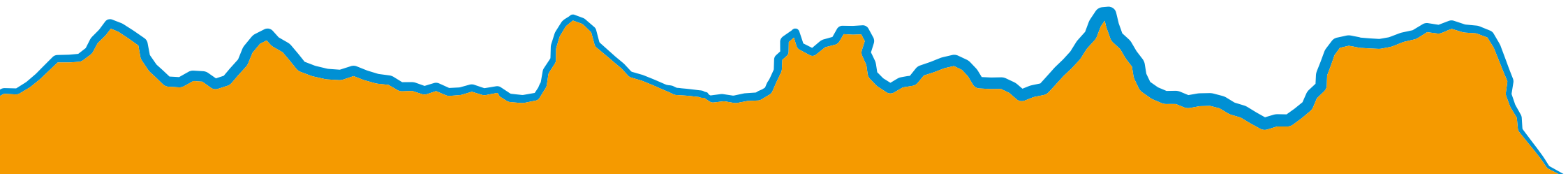

Profilhåndbok

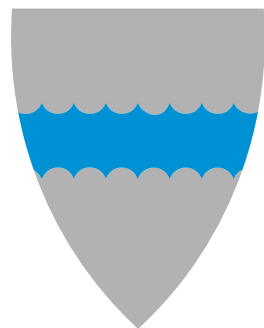

Profilhåndbok

Alstahaug kommune

Alstahaug kommunes profilhåndbok
er utarbeidet av
reklamebyrået Mål og mening

Innhold

- 4 Kommunevåpen**
- 5 Symbol**
- 6 Grid**
 - Gridsystem for symbol
 - Gridsystem for logo
- 8 Logo**
 - Hovedlogo
 - Logo for avdeling/logo
- 10 Fargepalett**
- 11 Dekorelement**
 - Fjellrekke
 - Skiløper
 - Sirkler med slogan
- 14 Typografi**
- 15 Skilt**
 - Utendørs
 - Innendørs
- 17 Postale trykksaker**
 - Visittkort
 - Brevark
 - Konvolutt
 - Faktura
 - Minibrev
- 22 Annonser**
 - Stillingsannonser
 - Profilannonser
- 24 Konferansemappe**
- 25 Rapport**
- 26 Roll-up**
- 27 Bekledning**
 - T-skjorte
 - Arbeidsklær
- 29 Bildekor**
- 30 Powerpoint presentasjon**
- 31 E-postsignatur**

Kommunevåpenet har en utforming som hen-spiller på fjellrekken «De syv søstre». For å få et heraldisk korrekt kommunevåpen valgte kommunen en bjelke dannet ved taggsnitt. Figuren skal illustrere fjellformasjonen med speilbilde i sjøen.

Alstahaugs kommunevåpen, fastsatt ved kongelig resolusjon den 8. august 1986.

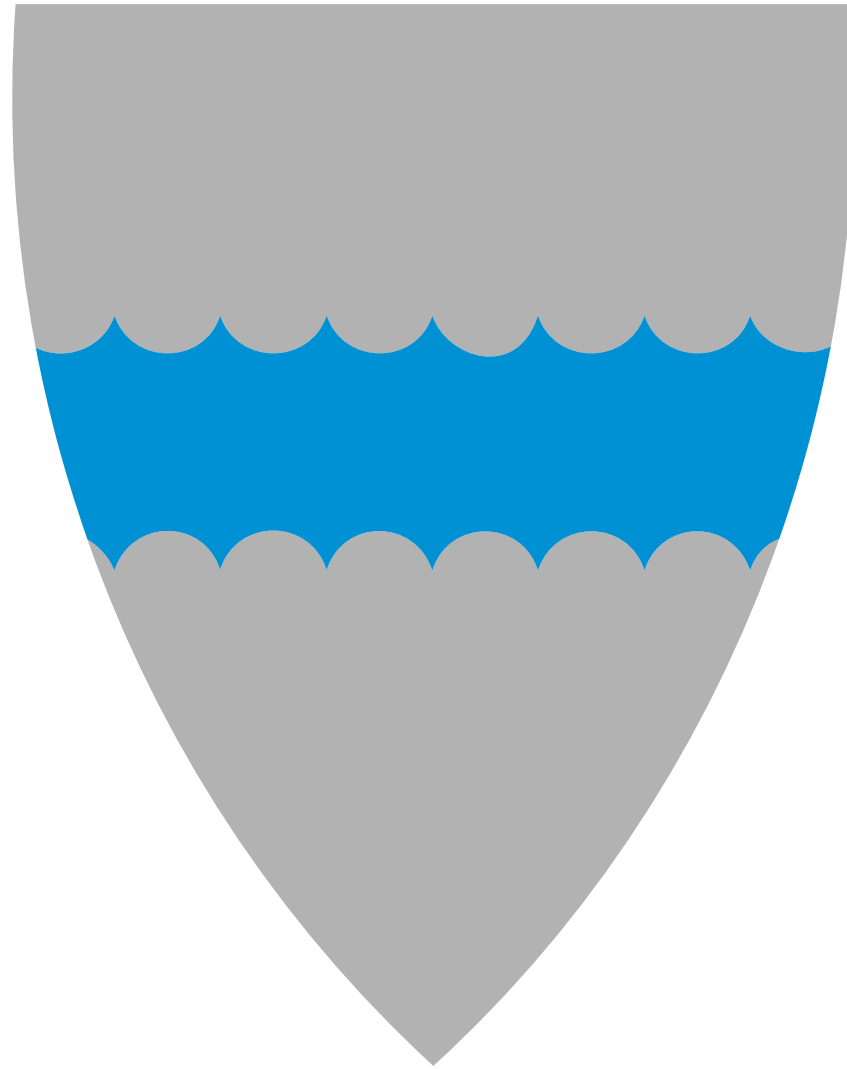

Det finnes to varianter av symbolet, og det skal aldri brukes i andre fargeverdier enn disse to.

Unntaket er når kommunevåpenet er en del av en 4-farget (cmyk) trykksak, da vil cmyk-verdien for PMS Prosess blå og PMS 877 gjelde (se fargepalett).

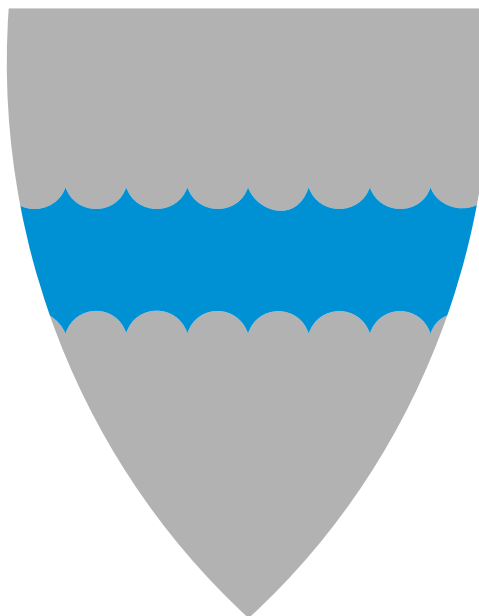

Fjell/hav PMS Prosess blå
Bakgrunn PMS 877 (sølv)

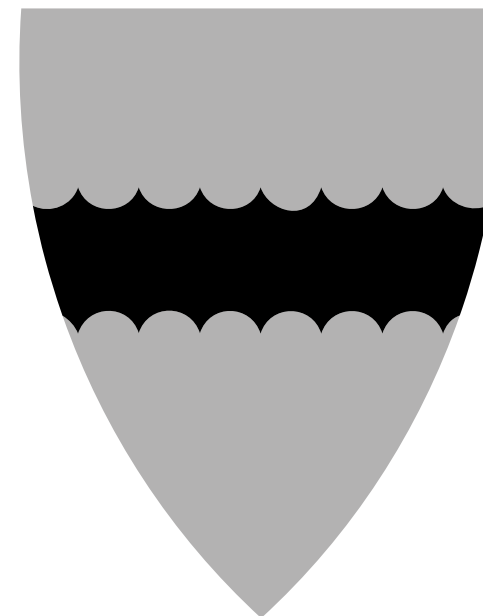

Fjell/hav Sort
Bakgrunn 40% sort (grå)

Gridsystem for symbol

Gridsystemet gir deg muligheten til å målsette faste avstander fra symbolet (kommunevåpenet) til tekstfelt og avgrensninger (for eksempel papirkant og rammer) i alle størrelser.

1. Gridsystemet er bygd opp med utgangspunkt i høyde og bredde på symbolet. Forholdet mellom høyde og bredde er 5:4.
2. Hver gridseksjon deles nå i to. De halverte gridseksjonene (1/2) danner nå en ramme. Denne gir anbefalt avgrensning ved bruk på for eksempel bordvimpler, plaketter og andre ting der symbolet står alene.
3. Når den halverte gridseksjonen igjen halveres dannes en ny ramme (1/4). Denne bestemmer hvor nært teksten «Alstahaug kommune» skal stå symbolet, eller mer presist: hvor venstre-kanten av A-en i Alstahaug kommune startet i forhold til symbolet.
4. På samme måte bestemmer denne rammen (1/4) hvor langt under symbolet toppen av versalene (blokkbokstavene eller stor bokstav) skal komme.
5. Den halverte gridseksjonen (1/2) av høyden av symbolet gir både bredde- og høydemarg for beskjæring av trykksaker med symbolet på. Det vil si at margin både mot sidetopp og venstreside blir en halv gridseksjons langside.
6. På samme måte bestemmes margin til venstre og sidebunn når symbolet plasseres i bunnen av trykksaker.

Gridsystemet setter også størrelsen på skriftsnittet i teksten «Alstahaug kommune». Denne skal være 1/4 del av høyden på symbolet.

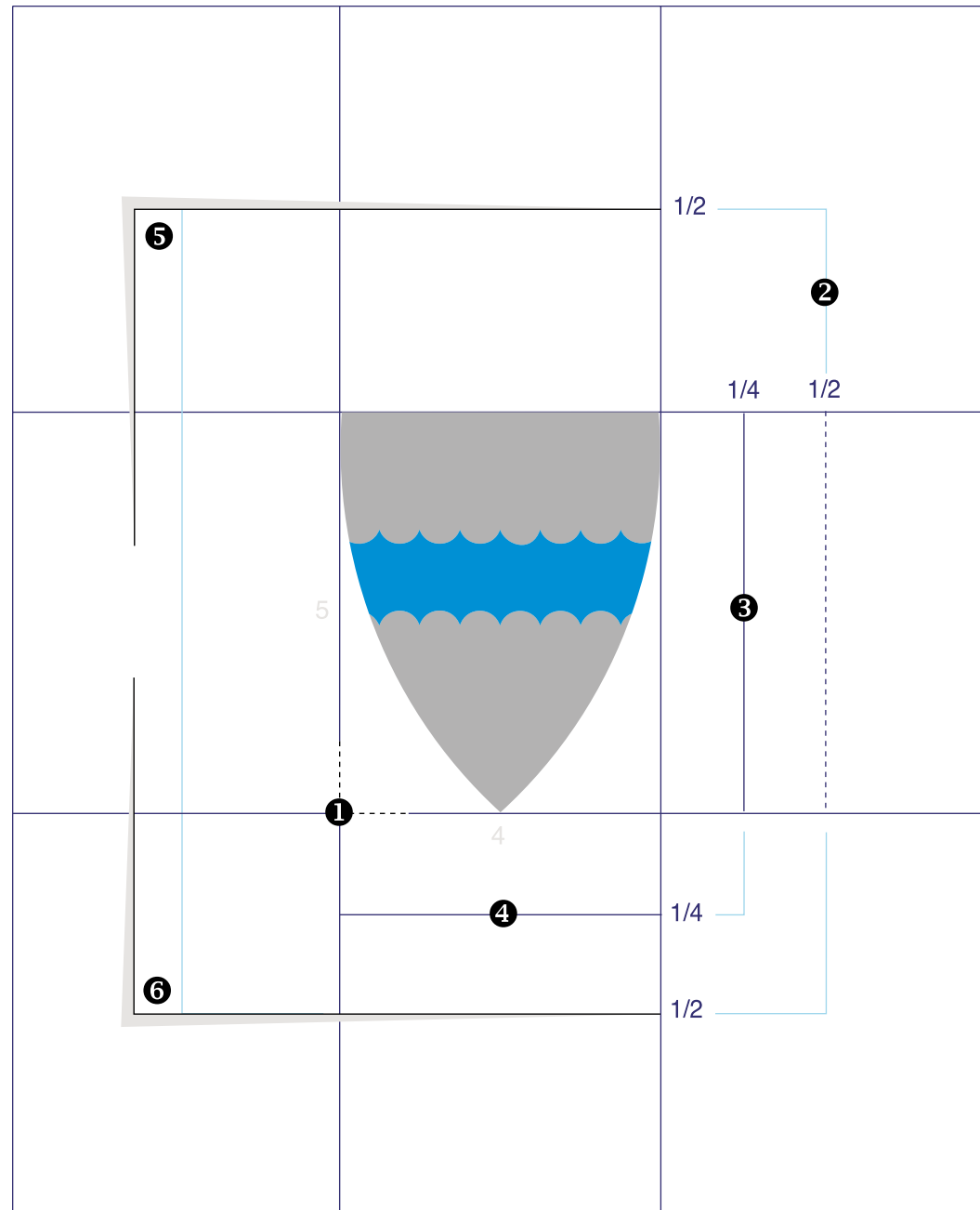

Gridsystem for logo

Gridsystemet har også en tofjerdedelsramme (1/2) som setter blindramme (gul ramme) for symbolet og tekst. Gridsystemet setter også størrelsen på skriftsnittet i teksten «Kultur». Denne skal være 1/4 del av høyden på våpenskjoldet.

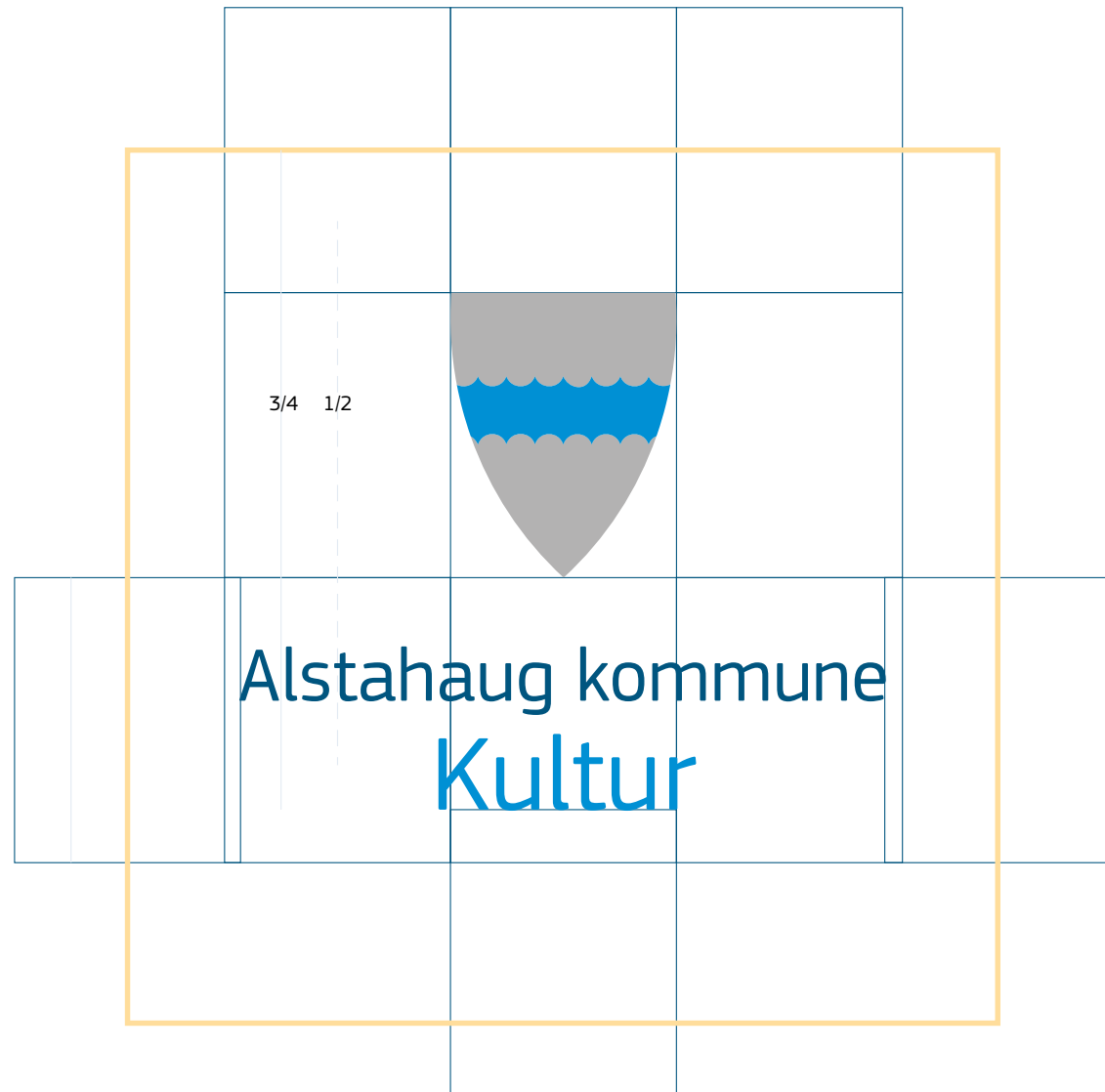

Hovedlogo

Logoen består av symbol og logotype (skrift). Forholdene mellom elementene er konstant. Det vil si at det ikke er anledning til å forandre forholdet eller posisjonene mellom symbol og logotype.

Utfra praktiske plasshensyn kan logoen settes opp både horisontalt og vertikalt

Skriftnytt logotype: **PF Square Sans Pro**

Den stiplede rammen rundt viser 1/2 grid som viser avstanden logoen minimum skal ha til andre elementer.



Logo for avdeling/enhet

Enkelte ganger ser man at det er nødvendig å bruke avdeling/enhet i stort, med «Alstahaug kommune» i mindre typer.

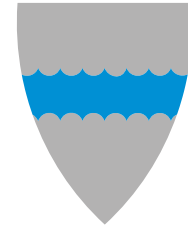

Alstahaug kommune
Kultur

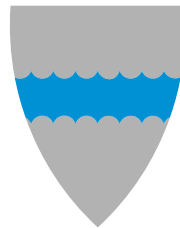

Alstahaug kommune
Kultur

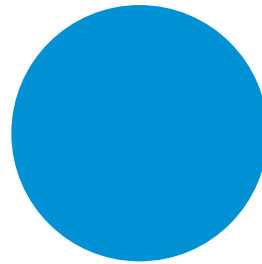

Logoblå PMS Prosess blå
C 100 / M 13 / Y 0 / K 0

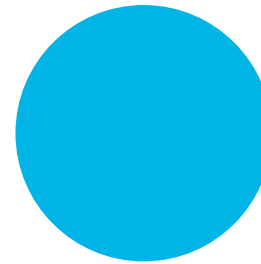

PMS 306
C 75 / M 0 / Y 0 / K 0

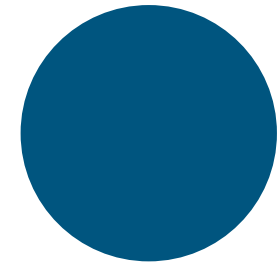

PMS 7469
C 100 / M 53 / Y 26 / K 12

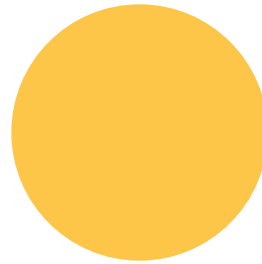

PMS 142
C 0 / M 28 / Y 77 / K 0

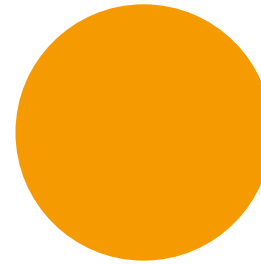

PMS 137
C 0 / M 48 / Y 100 / K 0

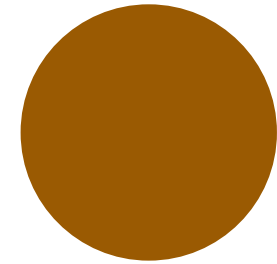

PMS 1395
C 9 / M 57 / Y 100 / K 41

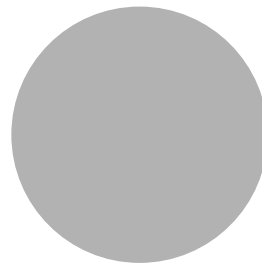

Logogrå PMS 877
C 0 / M 0 / Y 0 / K 40



PMS Prosess blå 10%

Fjellrekke

Fjellrekken skal fungere som et dekkorelement i Alstahaugs kommunes profil. Den er en viktig del av den grafiske profilen, men den skal ikke «konkurrere» med byvåpenet. Heller tilføre profilen et grafisk element som skal assosiere kommunen Alstahaug.

Fjellrekken kan brukes i følgende varianter:

- **Fjellrekke**
Kan brukes i alle fargene i paletten.
- **Fjellrekke som vannmerke**
Skal kun brukes i 10% Prosess blå.
- **Fjellrekke negativ på farget bunn**
Fjellrekken i hvitt.
- **Fjellrekke med fyll**
Kan brukes i de fleste fargekombinasjonene innenfor paletten. Her må det tas hensyn til at de to fagene som brukes, står i kontrast til hverandre slik at fjellrekken kommer tydelig fram.

Fjellrekke

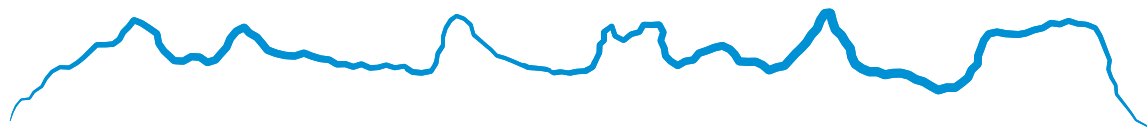

Fjellrekke som vannmerke



Fjellrekke negativ på farget bunn



Fjellrekke med fyll

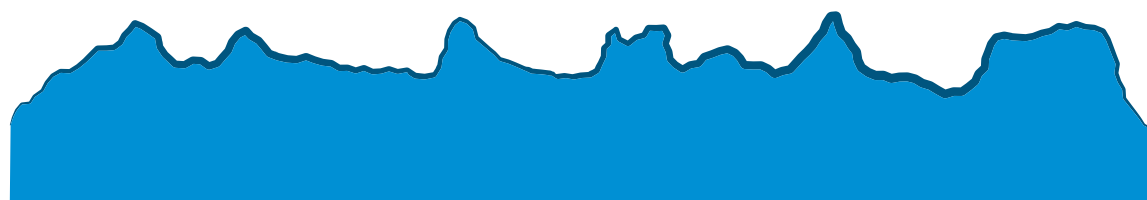

Skiløper

Skiløperen skal fungere som et dekorelement i Alstahaug kommunes profil. Den er en viktig del av den grafiske profilen, men den skal ikke «konkurrere» med logoen. Den skal heller tilføre profilen et grafisk element som skal assosiere med kommunen Alstahaug.

Skiløperen kan brukes i følgende varianter:

- **Skiløper**
Kan brukes i alle fargene i paletten.
- **Skiløper som vannmerke**
Skal kun brukes i 10% Prosess blå.
- **Skiløper negativ på farget bunn**
Skiløper i hvitt.

Skiløper

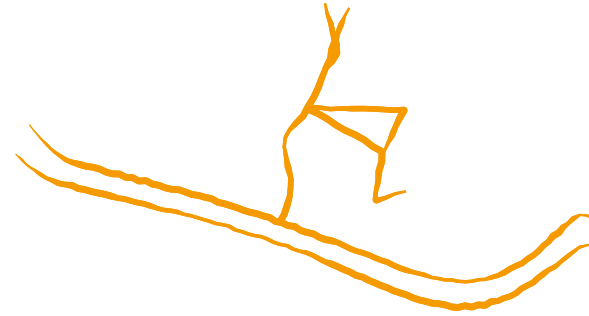

Skiløper som vannmerke



Skiløper negativ på farget bunn



Sirkler med slogan

Dette er også et dekorelement i Alsahaug kommunes grafiske profil. Sirklene symboliserer gammelt (liten sirkel) og nytt (stor sirkel), og er med på å forsterke slagordet «Et historisk sted med nye muligheter».

Tanken er også at sirklene skal brukes med forskjellige bilder alt etter sammenhengen de brukes i.

Sirklene med slogan skal aldri plukkes fra hverandre eller settes sammen på andre måter.



– Et historisk sted med nye muligheter

Det er vesentlig at man gjennomfører en enhetlig bruk av typografiske elementer. Gjennomført skriftbruk er et av de sterkeste profilelementene i planen.

- **Hovedskrift:**
Hovedskrift for den grafiske profilen er PF Square Sans Pro Medium.
- **Tilleggs-skrift: Times New Roman**
Times New Roman er valgt som tilleggs-skrift og kan brukes bl.a. til brødtekst i brev, annonser og andre trykksaker.
Times New Roman er valgt fordi den er lett å lese og er en «harmonisk kontrast» til hovedskriften.
Times New Roman Kursiv kan i tillegg brukes til uthevelser i brødtekst og skal benyttes i samme størrelse som brødteksten.
- **Tilleggs-skrift: Verdana**
Verdana er valgt som tilleggs-skrift og kan brukes til Powerpoint, e-postsignatur og andre formål på skjerm.
Verdana er valgt fordi den er lett å lese på skjerm og er en «harmonisk kontrast» til hovedskriften.

Det må bemerkes at skriftvalget er bevisst og at det ikke gis rom for fantasifulle fontvalg som bryter med dette valget.

PF Square Sans Pro Regular

abcdefghijklmnopqrstuvwxyzæøå

ABCDEFGHIJKLMNOPQRSTUVWXYZÆØÅ

PF Square Sans Pro Medium

abcdefghijklmnopqrstuvwxyzæøå

ABCDEFGHIJKLMNOPQRSTUVWXYZÆØÅ

Times New Roman Regular

abcdefghijklmnopqrstuvwxyzæøå

ABCDEFGHIJKLMNOPQRSTUVWXYZÆØÅ

Times New Roman Italic

abcdefghijklmnopqrstuvwxyzæøå

ABCDEFGHIJKLMNOPQRSTUVWXYZÆØÅ

Verdana Regular

abcdefghijklmnopqrstuvwxyzæøå

ABCDEFGHIJKLMNOPQRSTUVWXYZÆØÅ

Verdana Italic

abcdefghijklmnopqrstuvwxyzæøå

ABCDEFGHIJKLMNOPQRSTUVWXYZÆØÅ

Skilting av kommunale bygninger



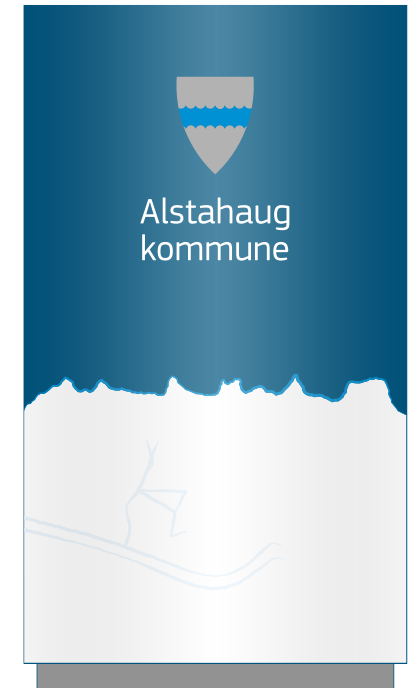
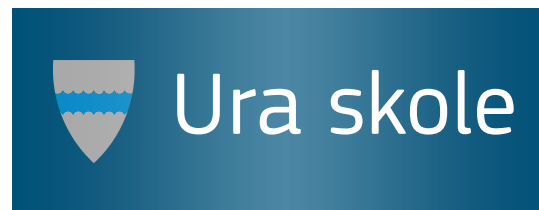
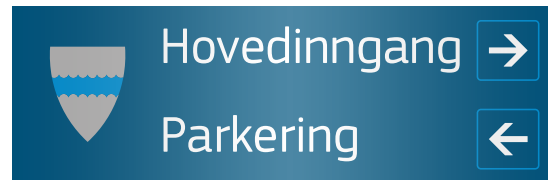

Her vises noen eksempler på hvordan Alstahaugs grafiske profil, med logo og kommunevåpen, skal brukes i forbindelse med skilting utvendig og innvendig på kommunale bygg.

Utendørs



Innendørs

 Servicetorg 

 Servicetorg 
 Toaletter 

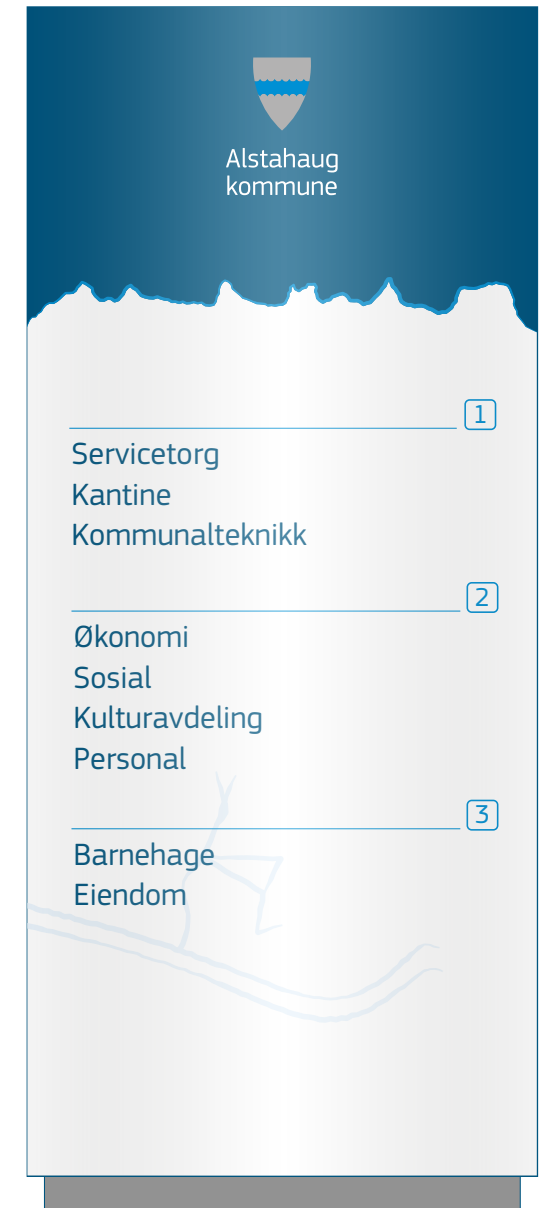

Visittkort

- Navn settes i skriftstørrelse 11 pt medium.
- Tittel, tlf. etc. settes i skriftstørrelse 8 pt regular.
- Web-adresse er satt i 8 pt medium.



Brevark

Informasjonen nederst på brevarket settes i 8 pt medium.

Strekene mellom punktene er 0.6 pt

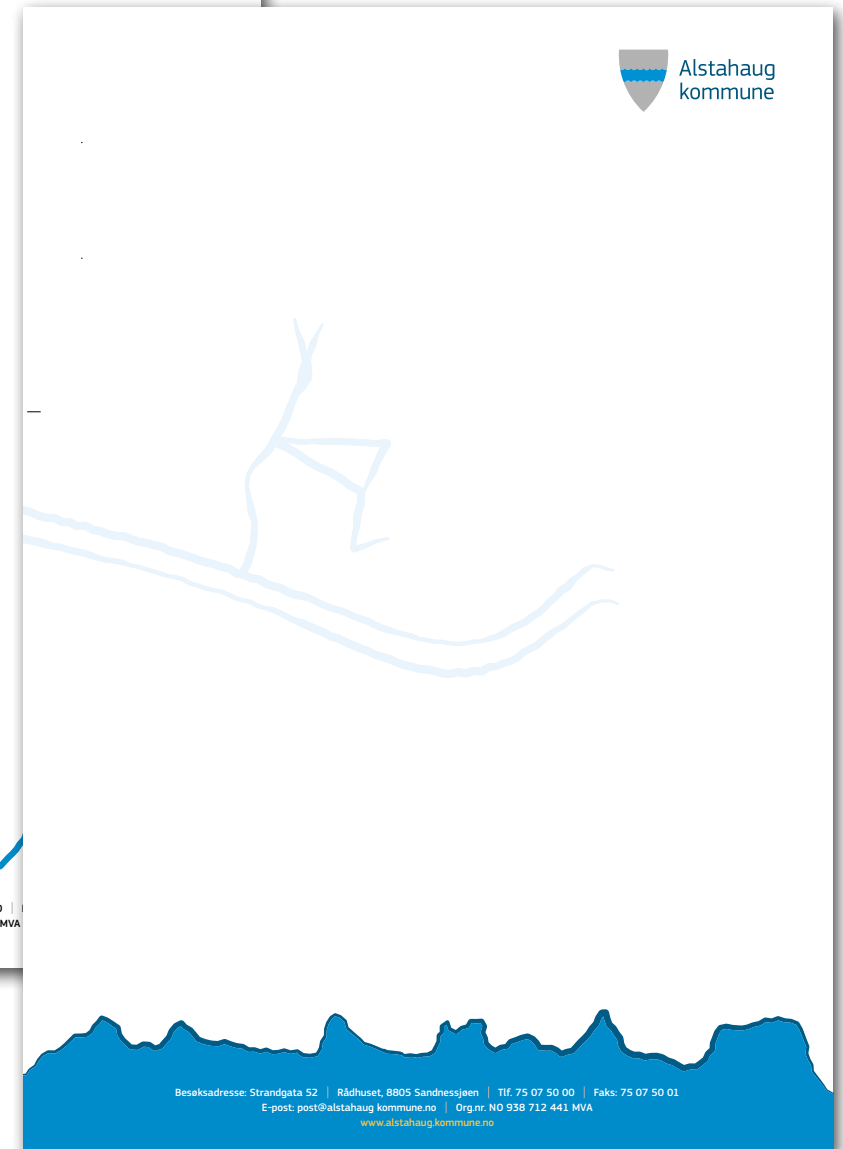
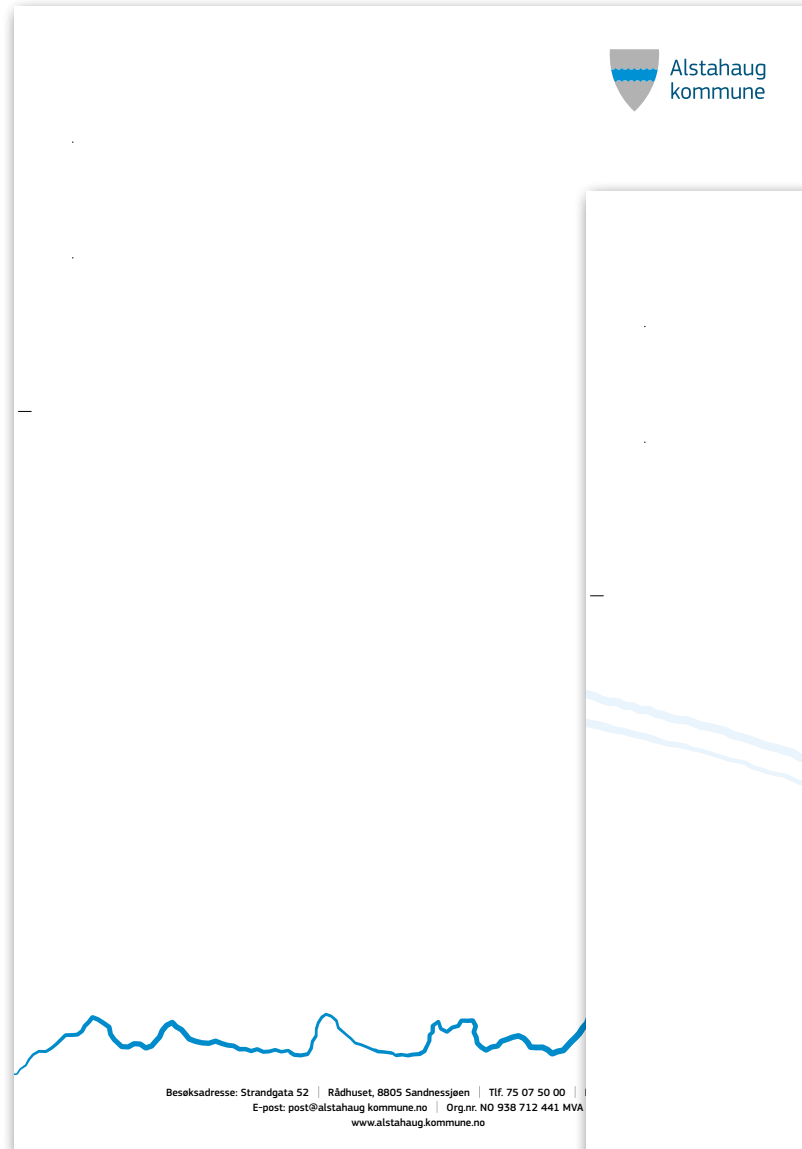

Konvolutt

Logo skal stå 15 mm fra topp og venstre side av konvolutten.

Informasjonen nederst skal stå 15 mm fra bunn.

15 mm

15 mm

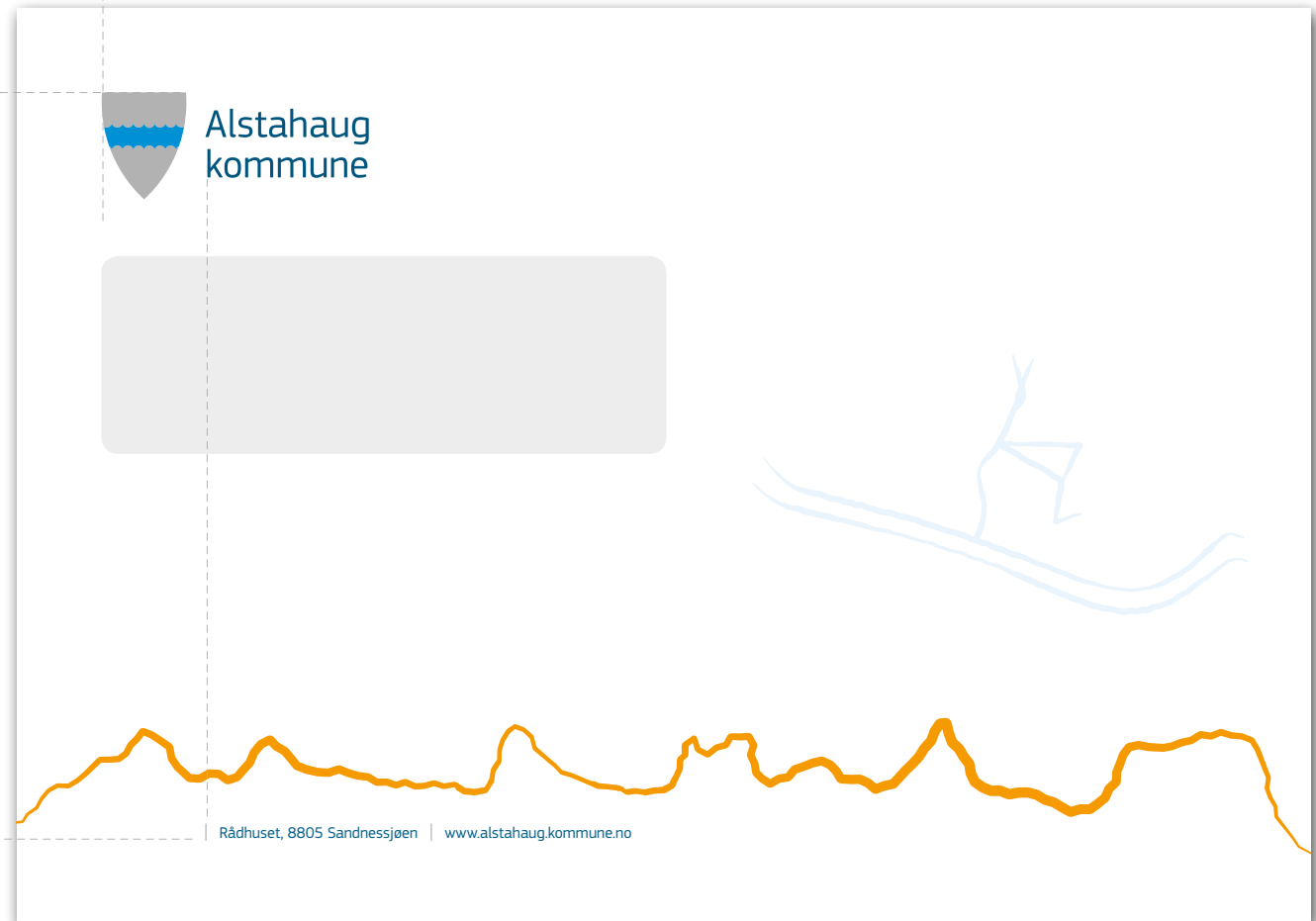

Faktura

 Alstahaug kommune

Besøksadresse: Strandgata 52 | Rådhuset, 8805 Sandnessjøen | Tlf. 75 07 50 00 | www.alstahaug.kommune.no

Kvittering

Innbetalt til konto	Beløp	Betalerens kontonummer	Blankettnummer
0000 00 00000			

Betalingsinformasjon	GIRO	Betalingsfrist
	Underskrift ved girering	<input type="checkbox"/>

Betalt av	Betalt til
	Alstahaug kommune Strandgata 52 8805 Sandnessjøen

Belast konto	Kvittering tilbake

Kundeidentifikasjon (KID)	Kroner	Øre	Til konto	Blankettnummer
H		< >	0000 00 00000	

Minibrev

Dato Kl

 Alstahaug kommune

Til _____

Til orientering Vennligst ring
 Etter avtale Vennligst send e-post
 Svar ønskes

Notat _____

Besøksadresse: Strandgata 52 | Rådhuset, 8805 Sandnessjøen | Tlf. 75 07 50 00 | www.alstahaug.kommune.no

Stillingsannonser



Alstahaug er en kommune med ca. 7350 innbyggere, sentralt beliggende på Helgelandskysten med Sandnessjøen som administrasjonssenter og baseby for oljenæringen på Nordlandsskikkelen. Sandnessjøen er også regionsenter for ytre Helgeland med sykehus, videregående skoler, flyplass, hurtigruteanløp, fergeforbindelse til øyene i regionen og fastlandsforbindelse til E6.

Sykepleiere Alstahaug sykehjem

Alstahaug kommune har følgende ledige sykepleierstillinger ved Alstahaug sykehjem:

Fast 17,37 % nattstilling som sykepleier
Vikariat 30 % helgestilling som sykepleier

Kompetanse:

Autorisert sykepleierutdanning
Norskferdigheter tilsvarende språktest 3 er en forutsetning. Stillingene vektlegger faglig kompetanse, serviceinnstilling, egnethet og stabilitet

Søknadsprosedyre

Alle søknader på ledige stillinger skal registreres elektronisk via: www.alstahaug.kommune.no
Dersom du trenger hjelp med søknaden kan du henvende deg til kommunen. Interne søkere bes bruke samme e-post som er registrert i lønssystemet.

www.alstahaug.kommune.no



Alstahaug kommune søker:

Sykepleiere Alstahaug sykehjem

Se fullstendig utlysningstekst på
www.alsahaug.kommune.no

www.alstahaug.kommune.no

Proflannonser



Program 5 års-jubileumet for Petter Dass-museet

20. oktober for fem år siden ble nybygget på Petter Dass-museet åpnet. Dette feires med en jubileumshelg med følgende innhold:

- Det blir servert gratis kake, kaffe og saft i Margrethes kafé lørdag mellom kl 12.00 og 14.00
- Lørdag kl 14.00 er det konsert med de tre helgelandsmusikerne Trond Wika, Randi Elisa Valla og Franziska Wika, som spiller musikk av Claude Debussy. Underveis vil Kjell Øksendal fortelle om impresjonismen påvirkning på fransk musikk. Inngang kr 50,-. Årskort- og kulturkort-kunder gratis.
- Søndag kl 14.00 åpner salgsutstillingen «Glemsel» med malerier av Katharina Zahl Fagervik, prisbelønt kunstner fra Helgeland. Hun vil være til stede under åpningen.

Alle ønskes hjertelig velkommen!



– Et historisk sted med nye muligheter



VM i Krabbefiske 2012

Årets VM i Krabbefiske avholdes i Sandnessjøen 14.–15. september. Arrangementet har utviklet seg til en real folkefest hvor du i tillegg til eventyret på havet kan oppleve et mangfold av aktiviteter i sentrum av Sandnessjøen.

Aktiviteter i sentrum:

- Auksjon
- Musikk
- Krabbekoking
- Stands

VM festen:

- Havets festbord
- Premieutdeling
- Underholdning
- Årets Storkrabbe

Kunnskap på kysten:

- Skole
- Fagopplæring





- Et historisk sted med nye muligheter

Alstahaug kommune 2012

Besøksadresse: Strandgata 52 | Rådhuset, 8805 Sandnessjøen | Tlf. 75 07 50 00 | www.alstahaug.kommune.no

Forside



Innholdsfortegnelse

Innholdsfortegnelse:

1. DEFINISJONER	
1.1 UNDERPUNKT	3
2. FORMÅL	
2.1 UNDERPUNKT	4
2.2 UNDERPUNKT	4
2.3 UNDERPUNKT	5
3. ANSVARS- OG MYNDIGHETSFORHOLD	
3.1 UNDERPUNKT	6
3.2 UNDERPUNKT	7
4. SIKKERHET	
4.1 UNDERPUNKT	10
4.2 UNDERPUNKT	12
4.3 UNDERPUNKT	15
5. OVERSIKT	
5.1 UNDERPUNKT	19
5.2 UNDERPUNKT	22
5.3 UNDERPUNKT	23
5.4 UNDERPUNKT	
6. RISIKO	
6.1 UNDERPUNKT	26
6.2 UNDERPUNKT	28
6.3 UNDERPUNKT	31

Landbruksplan 2012-2020 | Alstahaug kommune

Side-eksempel

1. Definisjoner

Ebitaqui buscia volupta turit, se voluptatia qui cus aut autatibusdam eum es dipsam volore cor rem eumquis ipicit, quis min plaut endipsum dusdandit essequi nis aut ipsum ne cum event. Boribus eium ut porem aut et, voloro molor sam sus dem rectemp elector simi, qui torit, offic to ommolor iaepem atestisto omnieni simint.

Is dolupta tqum, officid execat tem velluptus ut ad que venimus atae dus as doluptat quia volorbibus et, apicenis ratur? Qui cor aada vendis imiluptatum nihit officienti conet quas modiatam, soluptati te voluptur sit utemodis doluptate paria non nate porectibus ideles audae rerum incitio repersped qui doluptatur aspis cores ime volorit asimusda sit estrum eos sam exerionum faciendane sed es aut que voluptas restemolore vendenitioecum harchicia si vel in nihit et, sit fuga. Otaquamet apellup itaspis sitistius.

2. Formål

Ebitaqui buscia volupta turit, se voluptatia qui cus aut autatibusdam eum es dipsam volore cor rem eumquis ipicit, quis min plaut endipsum dusdandit essequi nis aut ipsum ne cum event. Boribus eium ut porem aut et, voloro molor sam sus dem rectemp elector simi, qui torit, offic to ommolor iaepem atestisto omnieni simint.

UNDERPUNKT

Is dolupta tqum, officid execat tem velluptus ut ad que venimus atae dus as doluptat quia volorbibus et, apicenis ratur? Qui cor aada vendis imiluptatum nihit officienti conet quas modiatam, soluptati te voluptur sit utemodis doluptate paria non nate porectibus ideles audae rerum incitio repersped qui doluptatur aspis cores ime volorit asimusda sit estrum eos sam exerionum faciendane sed es aut que voluptas restemolore vendenitioecum harchicia si vel in nihit et, sit fuga. Otaquamet apellup itaspis sitistius.

Landbruksplan 2012-2020 | Alstahaug kommune 3



2012

VM i Krabbefiske

Årets VM i Krabbefiske avholdes i Sandnessjøen 14.–15. september. Arrangementet har utviklet seg til en real folkefest hvor du i tillegg til eventyret på havet kan oppleve et mangfold av aktiviteter i sentrum av Sandnessjøen.



– Et historisk sted med nye muligheter



2012

VM i Krabbefiske

Årets VM i Krabbefiske avholdes i Sandnessjøen 14.–15. september. Arrangementet har utviklet seg til en real folkefest hvor du i tillegg til eventyret på havet kan oppleve et mangfold av aktiviteter i sentrum av Sandnessjøen.



T-skjorter

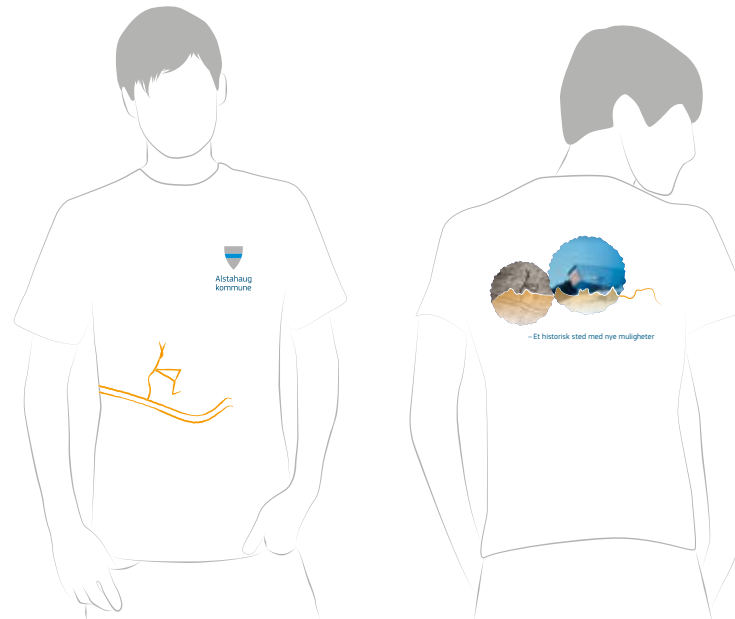
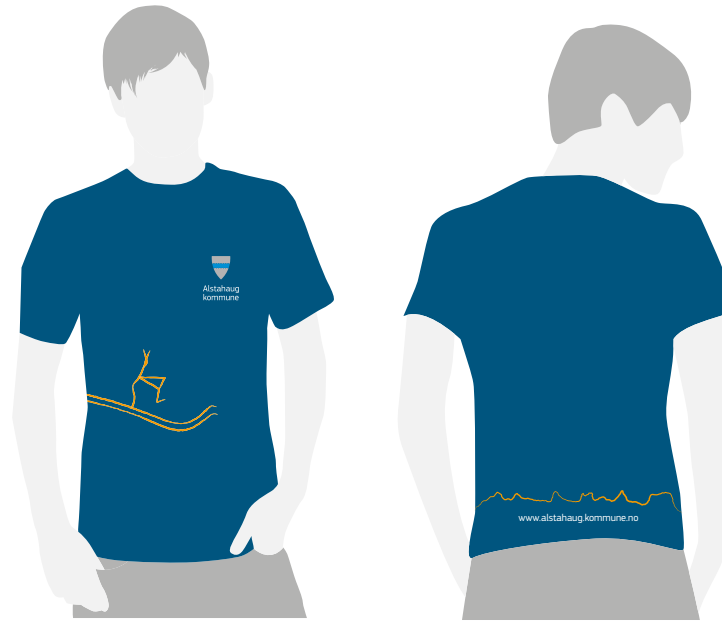

Arbeidsklær

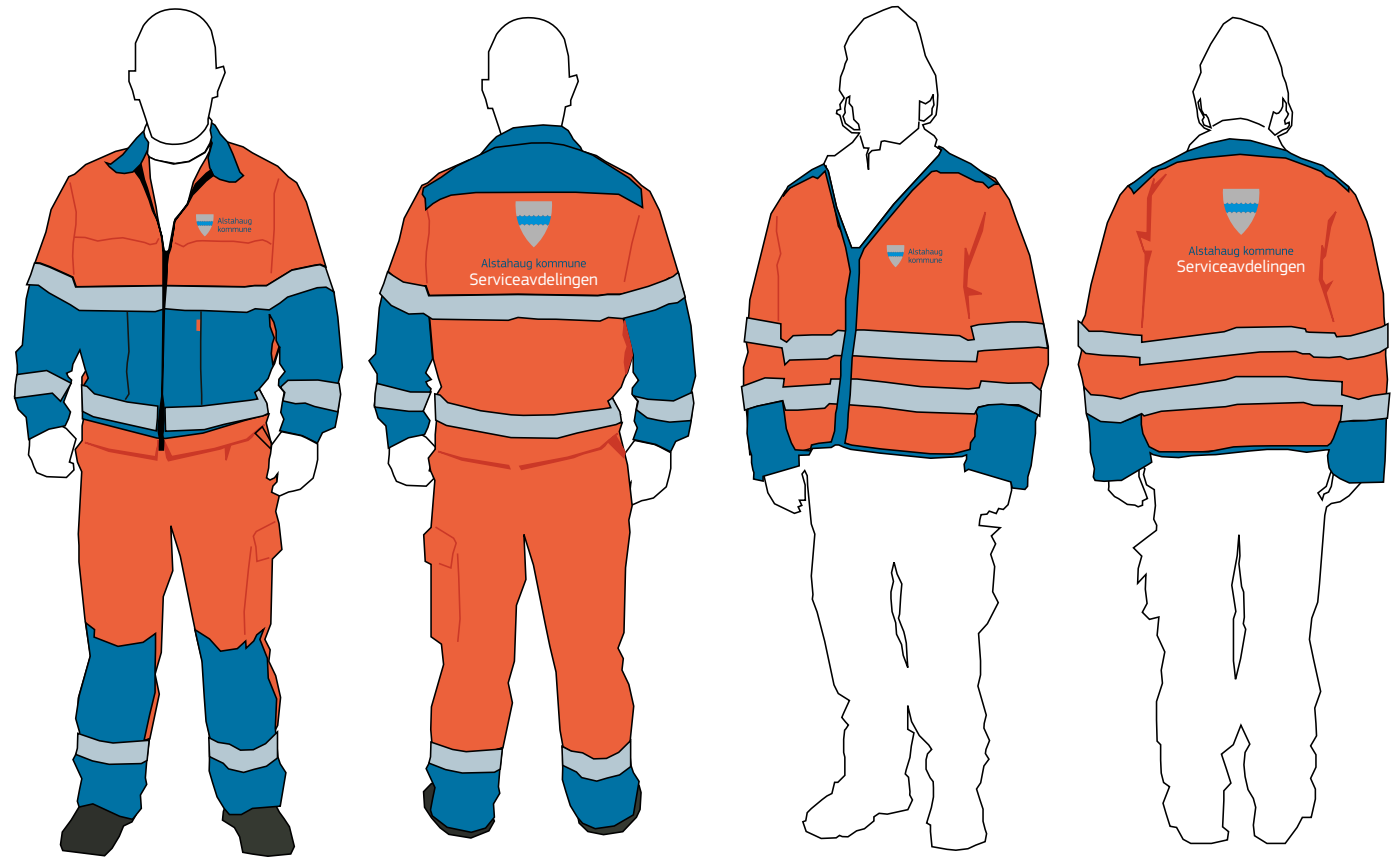

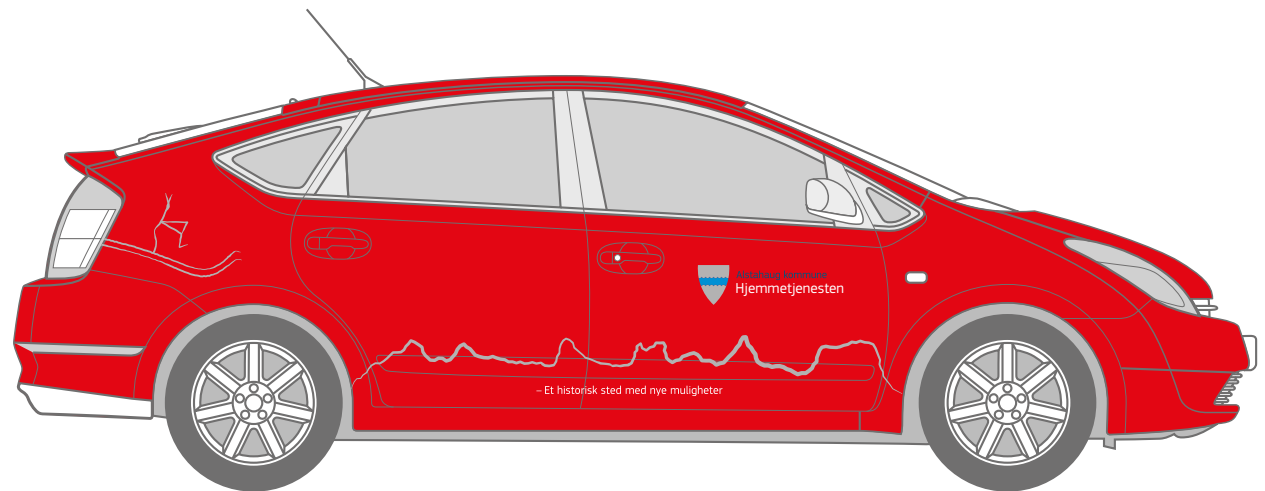
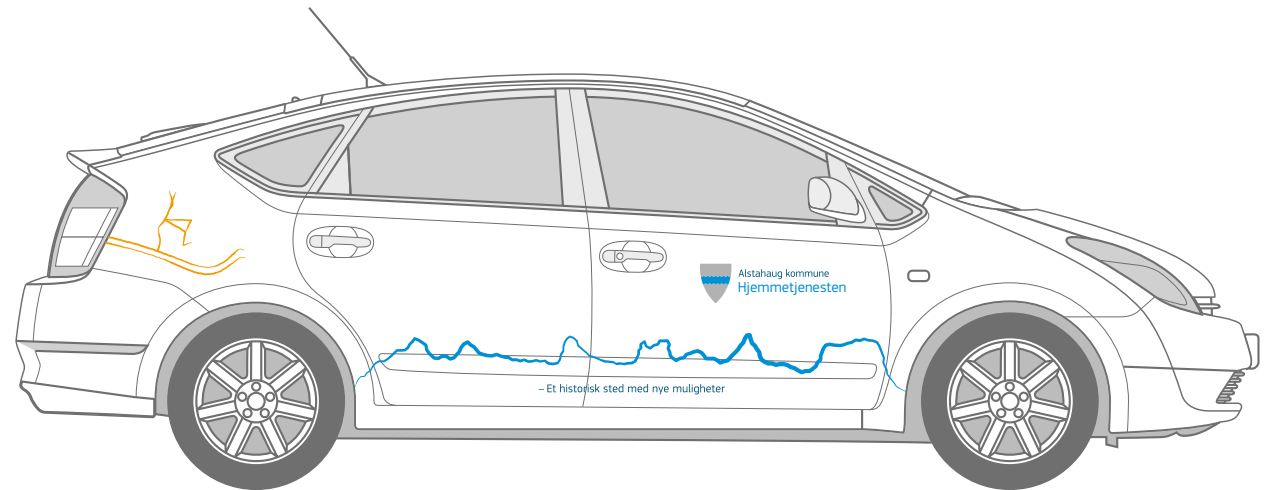

Forside



– Et historisk sted med nye muligheter

Side 2



Årsmøte 2012

Besøksadresse: Strandgata 52 | Rådhuset, 8805 Sandnessjøen | Tlf. 75 07 50 00 | www.alstahaug.kommune.no

Side 3



Kjerneområder

- Kulturhus – kino, bibliotek, svømmehall, scene
- Barne – og ungdomsarbeid – Frivillige lag og foreningsaktivitet – Ungdomshus – Utekontakt – Fritidsaktiviteter for psykisk utviklingshemmede – Ungdomsarbeid innenfor kirken
- Flerkulturelt arbeid
- Næringsrettet kulturaktiviteter
- Kulturlandskap
- Kulturminner

Årsmøte 2012 | 5. november | Alstahaug kommune

Side 4



Petter Dass Museum

Årsmøte 2012 | 5. november | Alstahaug kommune

For å unngå problemer med e-postsignaturen settes all teksten i skriften Verdana.
Navn i cyan farge, 10 pt og resten av tekstene i sort, 9 pt.

Med vennlig hilsen



Ola Nordmann

Medarbeider

Alstahaug kommune
Administrasjon

Rådhuset, 8805 Sandnessjøen
Direkte: 75 07 50 00 | 000 00 000
Sentralbord: 75 07 50 00
post@alstahaug.kommune.no

www.alstahaug.kommune.no